

Fișă tehnică

Doză de aparate sub tencuială 66, cu eclise de prindere cu cui.

Număr articol: 2003716



Doză de tencuială cu flanșă pentru montarea în tencuială cu o adâncime minimă 66 mm.

- 4 x 3 găuri pentru șurub
 - Ștuțuri cu baionetă de fixare pe ambele părți
 - 6 intrări Ø 20 și 25 mm
 - 4 intrări până la Ø 20 mm
 - 2 intrări până la Ø 14 mm
 - 1 intrare până la Ø 20 mm în pardoseală
- Conform DIN EN 60670-1, DIN EN 60670-22 și DIN 49073-1.



PP Polipropilenă

Date de bază

Număr articol	2003716
Tip	UG 66-NL
Denumirea 1	Doza de aparat-derivatie ST
Denumirea 2	cu strap pentru fixare in cuie
Livrabil de la	01.10.2021
Producător	OBO
Dimensiune	Ø60mm, H66mm
Culoare	negru închis
Material	Polipropilenă
Cea mai mică unitate de vânzare VK	25
Unitate de măsură pentru cantități	Bucată
Greutate	2,65 kg
Unitate de măsură	kg/100 buc.

Fișă tehnică

Doză de aparate sub tencuială 66, cu eclise de prindere cu cui.

Număr articol: 2003716



Dimensiuni

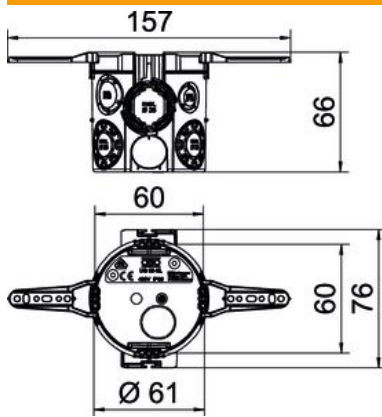

Înălțime 66 mm

Date tehnice

Număr de introduceri	13
Tip de intrare	Conductor NYM pentru conexiuni de date
Tip de trecere prin carcasă	Deschidere de tip breakout
VARIANTĂ	Individual
Formă constructivă	Doză de conexiuni pentru aparate
Fixarea aparatelor	Șuruburi sau gheare de extindere
Capac	fără
Fixarea capacului	Șuruburi
Introducere prin partea inferioară ignifug	da conform VDE 0471/IEC 60695-2-11, temperatură de verificare 650 °C
Formă pentru diametrul țevii fără halogeni	rotund 20/25 mm da
Treceri combinate Ø 20 / 25 mm	6
Cu limbă pentru cui	da
Cu șuruburi	nu
Secțiune transversală nominală max.	2,5 mm ²
Secțiune transversală nominală min.	1,5 mm ²
Diametrul țevii Ø 20 mm	3
Rezistență la șoc	da
Tip de protecție	IP30
Etanș	nu
Tensiune nominală	400 V